

MONDIAL[®]
QUALITY SINCE 1946

**Soave
Irish**



ITALIANO

PULL SVASATO

OCCORRENTE

■ Filato SOAVE IRISH, col. 832, g 300 (350-350-400).

■ Ferri n. 3,5 e 4,5

■ Ago da lana con punta arrotondata

■ Difficoltà facile

■ Taglia 42 (44-46-48)

PUNTI IMPIEGATI

Maglia tubolare (chiusura). Punto coste 2/2. Maglia rasata diritta. Punto maglia per la chiusura della m. tubolare.

CAMPIONE

Cm 10x10 = 25 m. e 31 f. lavorati a m. rasata dir. con i f. n. 4,5.

ESECUZIONE

Dietro: con i f. n. 4,5 avv. 155 (163-170-178) m. e lav. a m. rasata dir. A cm 4 (5-6-7) di alt. tot. dim. ai lati, all'interno di 4 m. laterali 1 m. ogni 10 f. per 12 volte (per le dim. a destra lav. 2 m. ins. a dir., per le dim. a sinistra lav. 1 acc. semplice). A cm 43 (46-49-52) di alt. tot., per gli scalfi. dim. ai lati, all'interno di 3 m., 2 m. ogni 4 f. per 5 volte (per le dim. di 2 m. a destra lav. 3 m. ins. a dir., per le dim. di 2 m. a sinistra lav. 1 acc. doppio). A cm 18 (19-20-21) dall'inizio degli scalfi intrecc. tutte le m.

Davanti: con i f. n. 4,5 avv. 155 (163-170-178) m. e lav. come indicato per il dietro fino a cm 12 (13-14-15) dall'inizio degli scalfi quindi, per lo scollo, intrecc. le 33 (36-40-42) m. centrali e pros. sulle 2 parti separatamente diminuendo ancora, ai lati dello scollo e all'interno di 3 m., 2 m. ogni 4 f. per 3 volte. A cm 6 dall'inizio dello scollo intrecc. le 33 (35-37-40) m. rimaste per ciascuna spalla.

Manica: con i f. n. 4,5 avv. 53 (58-63-68) m. e lav. a m. rasata dir. A partire dal 5° f. aum. ai lati 1 m. ogni 8 f. per 11 volte. A cm 32 (35-38-41) di alt. tot., per il giromanica, intrecc. ai lati 1 m. ogni 2 f. per 24 (25-26-27) volte. A cm 16 (17-18-19) dall'inizio del giromanica intrecc. le 27 (30-33-36) m. rimaste.

Spallina: con i f. n. 4,5 avv. 32 m. e lav. a m. rasata dir. A cm 13 (14-15-16) di alt. tot. intrecc. tutte le m. Lav. 2 spalline uguali.

Collo: con i f. n. 3,5 avv. 174 (180-186-192) m. e lav. 24 f. a coste 2/2 e 4 f. a m. tubolare, pari a cm 7, quindi chiudere le m. con l'ago a p. maglia.

CONFEZIONE E RIFINITURE

Nota: tutte le cuciture si eseguono sul diritto del lavoro, a 2 m. dal margine, per creare la "costina" in rilievo. Cucire i lati delle spalline alle spalle dietro e davanti. Cucire i lati del collo chiudendolo ad anello. Cucire il collo intorno allo scollo, dal lato delle m. avviate. Chiudere e montare le maniche. Cucire i fianchi. Al fondo delle maniche e del pull rivoltare sul diritto un piccolissimo orlo a rollino e fissarlo con qualche punto in corrispondenza delle cuciture.

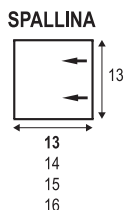
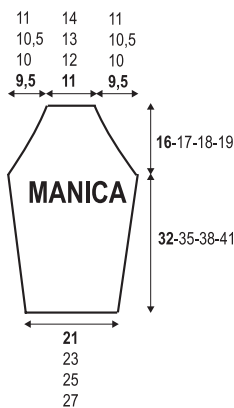
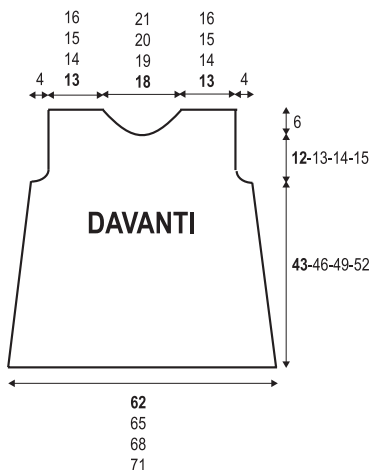
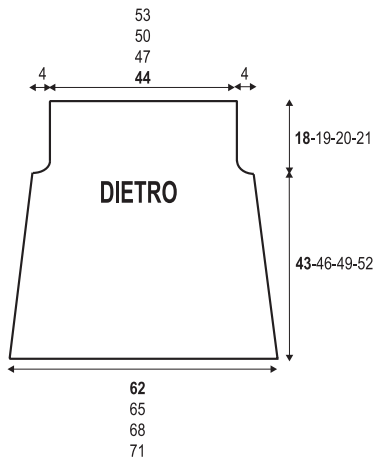

ENGLISH

FLARED PULLOVERS

MATERIALS

■ 300 (350-350-400) grams of col. 832

SOAVE IRISH yarn.

■ Size 3.5 and 4.5 knitting needles

■ Darning needle

■ Skill level: easy

■ Size 42 (44-46-48)

STITCHES

Tubular stitch (bind off). Rib 2/2.

Stockinette stitch. Graft stitch for binding off tubular stitch.

TENSION

10x10 cm = 25 sts. and 31 r. in stockinette st. using no. 4.5 knitting needles.

PATTERN

Back: using no. 4.5 knitting needles, cast on 155 (163-170-178) sts. and work in stockinette st. At 4 (5-6-7) cm from cast-on edge, on both edges, decr. (4 sts. from each edge) 1 st. every 10 r. 12 time (right decreases: k2tog; left decreases: skp). For armholes shaping, at 43 (46-49-52) cm from cast-on edge, on both edges, decr (3 sts. from each edge) 2 sts. every 4 r. 5 times (for decreasing 2 sts. on the right: k3tog; for decreasing 2 sts. on the left: sk2p). At 18 (19-20-21) cm from beg. of armholes, bind off all sts.

Front: using no. 4.5 knitting needles, cast on 155 (163-170-178) sts. and work as given for back until 12 (13-14-15) cm from beg. of armholes, then for neckline shaping, bind off 33 (36-40-42) central sts. and cont. working 2 pieces separately, decreasing, on edges of neckline (3 sts. from each edge) 2 sts. every 4 r. 3 times. At 6 cm from beg. of neckline, bind off 33 (35-37-40) rem. sts. for each shoulder.

Sleeve: using no. 4.5 knitting needles, cast on 53 (58-63-68) sts. and work in stockinette st. From 5th r., on both edges, incr. 1 st. every 8 r. 11 times. For armhole shaping, at 32 (35-38-41) cm from cast-on edge, on both edges, bind off 1 st. every 2 r. 24 (25-26-27) times. At 16 (17-18-19) cm from beg. of armhole, bind off 27 (30-33-36) rem. sts.

Shoulder Strap: using no. 4.5 knitting needles, cast on 32 sts. and work in stockinette st. At 13 (14-15-16) cm from cast-on edge, bind off all sts. Work second shoulder strap like first one.

Collar: using no. 3.5 knitting needles, cast on 174 (180-186-192) sts. and work 24 r. rib 2/2 and 4 r. in tubular st. (= 7 cm), then bind off all sts in graft st. using darning needle.

FINISHING

Note: make all seams on right side of work, 2 sts. from edge, for shaping the relief "rib". Sew sides of shoulder straps at back and front shoulders. Sew sides of collar closing it in ring shape. Sew the cast-on side of collar around the neckline. Close and assemble the sleeves. Sew side seams. At bottom of sleeves and pullover, turn rolling up a little hem and fix it (with some sts) in correspondence of the seams.

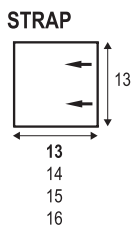
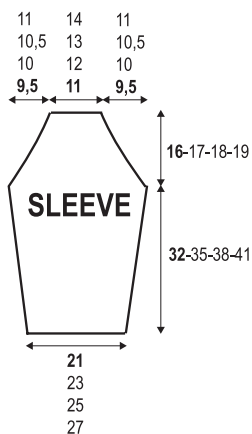
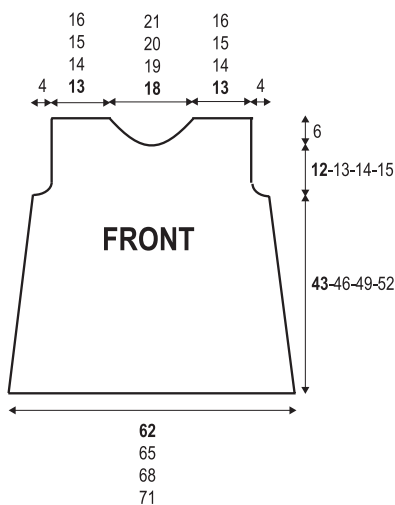
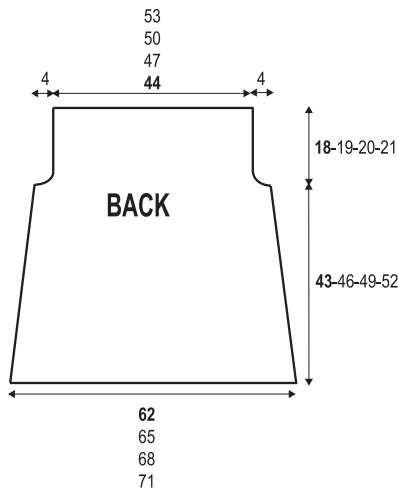

ESPAÑOL

JERSEY ACAMPANADO

MATERIALES

■ Hilo SOAVE IRISH, col. 832, 300 (350-350-400) g.

■ Agujas n° 3 ½ y 4 ½

■ Aguja lanera sin punta

■ Dificultad fácil

■ Talla 42 (44-46-48)

PUNTO EMPLEADOS

Punto tubular (cierre). Punto elástico 2/2.

Punto jersey derecho. Punto media para el cierre del p. tubular.

MUESTRA DEL PUNTO

10x10 cm = 25 p. y 31 vtas. trabajados a p. jersey der. con las ag. n° 4 ½.

RELAIZACIÓN

Espalda: con las ag. n° 4 ½ montar 155 (163-170-178) p. y trab. a p. jersey der. A 4 (5-6-7) cm de largo tot. meng. en los lados, en el interior de 4 p. laterales 1 p. cada 10 vtas. 12 veces (para los meng. a la derecha trab. 2 p. juntos al der., para los meng. a la izquierda trab. 1 meng. simple). A 43 (46-49-52) cm de largo tot., para las sisas meng. en los lados, en el interior de 3 p., 2 p. cada 4 vtas. 5 veces (para los meng. de 2 p. a la derecha trab. 3 p. juntos al der., para los meng. de 2 p. a la izquierda trab. 1 meng. doble). A 18 (19-20-21) cm del inicio de las sisas rematar todos los p.

Delantero: con las ag. n° 4 ½ montar 155 (163-170-178) p. y trab. como se ha indicado para la espalda hasta los 12 (13-14-15) cm del inicio de las sisas luego, para el escote, rematar los 33 (36-40-42) p. centrales y pros. en las 2 partes por separado menguando aun, en los lados del escote y en el interior de 3 p., 2 p. cada 4 vtas. 3 veces. A 6 cm del inicio del escote rematar los 33 (35-37-40) p. restantes para cada hombro.

Manga: con las ag. n° 4 ½ montar 53 (58-63-68) p. y trab. a p. jersey der. A partir de la 5ª vta. aum. en los lados 1 p. cada 8 vtas. 11 veces. A 32 cm (35-38-41) de largo tot., para la sisa, rematar en los lados 1 p. cada 2 vtas. 24 (25-26-27) veces. A 16 (17-18-19) cm del inicio de la sisa rematar los 27 (30-33-36) p. restantes.

Hombro: con las ag. n° 4 ½ montar 32 p. y trab. a p. jersey der. A 13 cm (14-15-16) de largo tot. rematar todos los p. Trab. 2 hombros iguales.

Cuello: con las ag. n° 3 ½ montar 174 (180-186-192) p. y trab. 24 vtas. a p. elástico 2/2 y 4 vtas. a p. tubular, igual a 7 cm, luego cerrar los p. con la aguja lanera a p. media.

REMATE Y CONFECCIÓN

Nota: todas las costuras se realizan por el derecho de la labor, a 2 p. del margen, para crear el "canalé" en relieve. Coser los lados de los hombros en los hombros de la espalda y del delantero. Coser los lados del cuello cerrandolo en anillo. Coser el cuello alrededor del escote por el lado de los p. montados. Cerrar y poner las mangas. Coser los lados. Abajo de las mangas y del jersey dar vuelta por el derecho un pequeño dobladillo enrollado y fijarlo con algunos puntos en las costuras.

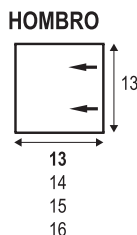
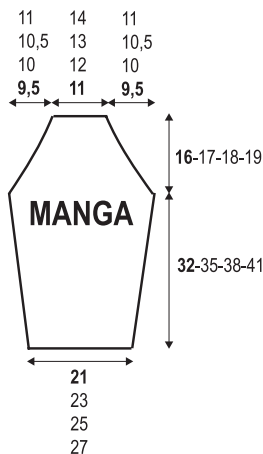
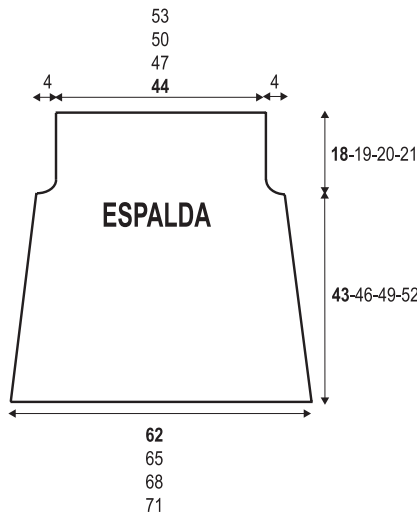

DEUTSCH

PULL A GODET MAN BENÖTIGT

■ Garn SOAVE IRISH, Fb 832, g 300
(350-350-400).

■ Stricknadeln Nr 3,5 und 4,5

■ 1 stumpfe Wollnadel

■ Schwierigkeitsgrad: einfach

■ Größe 42 (44-46-48)

GRUNDMUSTER

Italienische Rundmaschen (Abschluss).

Rippenmuster 2/2. Glatte rechte Maschen.

Maschenstich für den Abschluss der Ital Rundm.

MASCHENPROBE

10x10 cm = 25 M und 31 R mit den Nd Nr 4,5 glatt re gestr.

AUSFÜHRUNG

Rückenteil: mit den Nd Nr 4,5 155 (163-170-178) M anschl und glatt re str. Nach insgesamt 4 (5-6-7) cm Höhe, an den Seiten, intern von 4 M, 1 M alle 10 R 12x abn (für die Abn rechts 2 M re zus str, für die Abn links 1 einf Überzug). Nach insgesamt 43 (46-49-52) Höhe, für den Armausschnitt, an den Seiten, intern von 3 M, 2 M alle 4 R 5x abn (für die Abn von 2 M rechts 3 M re zus str, für die Abn von 2 M links 1 Doppelüberzug). Nach 18 (19-20-21) cm ab dem Armausschnitt alle M abk.

Vorderteil: mit den Nd Nr 4,5 155 (163-170-178) M anschl und bis 12 (13-14-15) cm ab dem Armausschnitt gleich arb wie das Rückenteil, dann für den Halsausschnitt die mittl 33 (36-40-42) M abk und beide seiti Teile separat zu Ende str, dabei an der Seite am Halsausschnitt intern von 3 M, 2 M alle 4 R 3x abn. Nach 6 cm ab dem Halsausschnitt die übrig gebliebenen 33 (35-37-40) M für jede Schulter abk.

Ärmel: mit den Nd Nr 4,5 53 (58-63-68) M anschl und glatt re str. Ab der 5. R an den Seiten, 1 M alle 8 R 11x aufn. Nach insgesamt 32 (35-38-41) cm Höhe, für den Armausschnitt, an den Seiten 1 M alle 2 R 24 (25-26-27) x abk. Nach 16 (17-18-19) cm ab dem Armausschnitt die übrig gebliebenen 27 (30-33-36) M abk.

Träger: mit den Nd Nr 4,5 32 M anschl und glatt re str. Nach insgesamt 13 (14-15-16) cm Höhe alle M abk. 2 Träger gleich arb.

Hals: mit den Nd Nr 3,5 174 (180-186-192) M anschl, 24 R im Rippenmst 2/2 und 4 R Ital Rundm str, gleich 7 cm, dann die M mit der Wollnd und mit Maschenstich schließen.

AUSARBEITUNG UND FERTIGSTELLUNG

Zu beachten: alle Nähte auf der Vorderseite ausführen, 2 M ab dem Rand, damit die "Rippe" hervorgehoben wird. Die Träger an die Schultern hinten und vorne annähen. Die Seiten am Halsbord zusammennähen und zu einem Ring formen. Nun das Halsbord auf der Anschlagseite an den Halsausschnitt annähen. Die Ärmel schließen und einsetzen. Die Taillenseiten zusammennähen. An der Unterseite der Ärmel und des Pullovers einen sehr kleinen Rollsaum auf die rechte Seite drehen und ihn mit einigen Stichen an den Nähten fixieren.

