

 **MONDIAL**[®]
QUALITY SINCE 1946

Soave
Pima



ITALIANO

PULL CON RIGHE CENTRALI OCCORRENTE

- Filato SOAVE PIMA, col. 941, g 200 (250-300-350), col. 940 e 950, g 50 (50-100-100) per colore
- Ferri n. 3,5 e 4
- Ago da lana con punta arrotondata
- Difficoltà facile
- Taglia 42 (44-46-48)

PUNTI IMPIEGATI

Maglia tubolare (chiusura). Punto coste 2/2. Maglia rasata diritta. Punto maglia per la chiusura della m. tubolare.

CAMPIONE

Cm 10x10 = 23 m. e 31 f. lavorati a maglia rasata dir. con i f. n. 4.

ESECUZIONE

Dietro: si lavora in orizzontale, da fianco a fianco. Con i f. n. 4 e il col. 941 avv. 128 m. e lav. a m. rasata dir. A cm 21 (22,5-24-25,5) di alt. tot. lav. 10 f. con il col. 950, 10 f. con il col. 940, 10 f. con il col. 950, quindi pros. con il col. 941. A cm 52 (55-58-61) di alt. tot. intrecc. tutte le m.

Davanti: si lavora in orizzontale, da fianco a fianco. Con i f. n. 4 e il col. 941 avv. 128 m. e lav. a m. rasata dir. A cm 13,5 (14,5-15,5-16,5) di alt. tot., per lo scollo, intrecc. 9 m. a destra quindi dim. ancora a destra, 1 m. ogni 2 f. per 5 volte, 1 m. ogni 4 f. per 3 volte. A cm 7,5 (8-8,5-9) dall'inizio dello scollo lav. 10 f. con il col. 950, 10 f. con il col. 940, 10 f. con il col. 950, quindi pros. con il col. 941 e, per completare lo scollo, aum. a destra 1 m. ogni 4 f. per 3 volte, 1 m. ogni 2 f. per 5 volte quindi avv. a nuovo 9 m. A cm 13,5 (14,5-15,5-16,5) dalla fine dello scollo intrecc. tutte le m.

Manica destra: si lavora riprendendo le m. intorno allo scalfio quindi, prima di iniziare, cucire la spalla destra. Con i f. n. 4 e il col. 941 ripr. 90 (94-99-104) m. intorno allo scalfio [lo scalfio misura circa cm 19 (20-21-22) di altezza] e lav. a m. rasata dir. A partire dal 9° f. dim. ai lati 1 m. ogni 8 f. per 2 volte, 1 m. ogni 6 f. per 18 volte. Contemporaneamente, a cm 23 (24-25-26) di alt. tot. lav. 10 f. con il col. 950, 10 f. con il col. 940, 10 f. con il col. 950, quindi pros. con il col. 941. A cm 41 (44-47-50) di alt. tot., per il bordo, pros con i f. n. 3,5 e lav. 22 f. a coste 2/2 e 4 f. a m. tubolare, pari a cm 7, quindi chiudere le m. con l'ago a p. maglia.

Manica sinistra: si lavora come la manica destra ma, prima di cucire la spalla, lav. il bordo intorno allo scollo nel modo seg.: con i f. n. 3,5 e il col. 941 ripr. 174 (180-186-192) m. intorno allo scollo e lav. 7 f. a coste 2/2 e 4 f. a m. tubolare, pari a cm 2,5, quindi chiudere le m. con l'ago a p. maglia. Cucire la spalla e i lati del bordo allo scollo quindi pros. come indicato per la manica destra.

CONFEZIONE E RIFINITURE

Bordo al fondo: con i f. n. 3,5 e il col. 941 ripr. 114 (120-126-132) m. al fondo del dietro e lav. 22 f. a coste 2/2 e 4 f. a m. tubolare, pari a cm 7, quindi chiudere le m. con l'ago a p. maglia. Lav. un bordo uguale al fondo del davanti. Cucire i sottomanica e i fianchi.

BERRETTO OCCORRENTE

- Filato SOAVE PIMA, col. 950, 941, 940, g 50 per colore
- Ferri n. 3,5 e 4
- Ago da lana con punta arrotondata
- Difficoltà facile
- Taglia unica

PUNTI IMPIEGATI

Maglia tubolare (avvio). Punto coste 2/2. Maglia rasata diritta.

CAMPIONE

Cm 10x10 = 23 m. e 31 f. lavorati a maglia rasata dir. con i f. n. 4.

ESECUZIONE

Con i f. n. 3,5 e il col. 950 avv. 122 m. e, per il bordo, lav. 4 f. a m. tubolare e 16 f. a coste 2/2, pari a cm 5. Pros. con i f. n. 4 a m. rasata dir. alternando i colori nel modo seg.: 12 f. con il col. 950, 6 f. con il col. 941, 6 f. con il col. 940, 6 f. con il col. 941 quindi pros. con il col. 950. A cm 13 dal bordo, per la calotta, lav. 1 f. nel modo seg.: * 9 m. dir., 2 m. ins. a dir. *, rip. da * a * ancora 10 volte, 1 m. dir. (= 111 m.).

F. seg.: a rov.

F. seg.: * 8 m. dir., 2 m. ins. a dir. *, rip. da * a * ancora 10 volte, 1 m. dir. (= 100 m.).

F. seg.: a rov.

F. seg.: * 7 m. dir., 2 m. ins. a dir. *, rip. da * a * ancora 10 volte, 1 m. dir. (= 89 m.).

F. seg.: a rov.

F. seg.: * 6 m. dir., 2 m. ins. a dir. *, rip. da * a * ancora 10 volte, 1 m. dir. (= 78 m.).

F. seg.: a rov.

F. seg.: * 5 m. dir., 2 m. ins. a dir. *, rip. da * a * ancora 10 volte, 1 m. dir. (= 67 m.).

F. seg.: a rov.

F. seg.: * 4 m. dir., 2 m. ins. a dir. *, rip. da * a * ancora 10 volte, 1 m. dir. (= 56 m.).

F. seg.: a rov.

F. seg.: * 3 m. dir., 2 m. ins. a dir. *, rip. da * a * ancora 10 volte, 1 m. dir. (= 45 m.).

F. seg.: a rov.

F. seg.: * 2 m. dir., 2 m. ins. a dir. *, rip. da * a * ancora 10 volte, 1 m. dir. (= 34 m.).

F. seg.: a rov.

F. seg.: * 1 m. dir., 2 m. ins. a dir. *, rip. da * a * ancora 10 volte, 1 m. dir. (= 23 m.).

F. seg.: a rov.

Lasciare in sospenso le 23 m. rimaste e tagliare il filo lasciando una lunga gugliata.

CONFEZIONE E RIFINITURE

Passare la gugliata di filo nelle 23 m. in sospenso del berretto e tirare stringendo fittamente; con lo stesso filo cucire i lati del berretto.

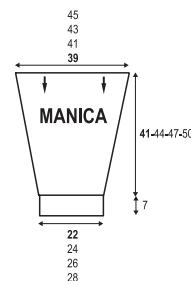
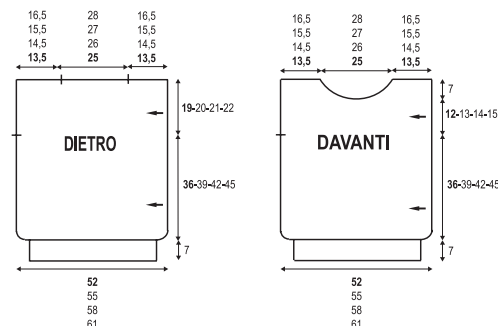

ENGLISH

CENTRAL STRIPED PATTERN PULLOVERS

MATERIALS

- 200 (250-300-350) grams of col. 941 SOAVE PIMA yarn, 50 (50-100-100) grams each col. 940 e 950
- Size 3.5 and 4 knitting needles
- Darning needle
- Skill level: easy
- Size 42 (44-46-48)

STITCHES

Tubulat stitch (bind off). Rib 2/2. Stockinette stitch. Graft stitch for binding off tubular stitch.

TENSION

10x10 cm = 23 sts. and 31 r. in stockinette st. using no. 4 knitting needles.

PATTERN

Back: work horizontally, from side to side. Using no. 4 knitting needles and col. 941 yarn, cast-on 128 sts. and work in stockinette st. At 21 (22.5-24-25.5) cm from cast-on edge, work 10 r. with col. 950, 10 r. with col. 940, 10 r. with col. 950, then cont. with col. 941. When piece measures 52 (55-58-61) cm, bind off all sts.

Front: work horizontally, from side to side. Using no. 4 knitting needles and col. 941 yarn, cast-on 128 sts. and work in stockinette st. For neckline shaping, at 13.5 (14.5-15.5-16.5) cm from cast-on edge, on the right, bind off 9 sts. then, always on the right, decr. 1 st. every 2 r. 5 times, 1 st. every 4 r. 3 times. At 7.5 (8-8.5-9) cm from beg. of neckline work 10 r. with col. 950, 10 r. with col. 940, 10 r. with col. 950, then cont. with col. 941 and, for neckline finishing, on the right, incr. 1 st. every 4 r. 3 times, 1 st. every 2 r. 5 times then cast-on 9 sts. At 13.5 (14.5-15.5-16.5) cm after you have finished the neckline, bind off all sts.

Right sleeve: work the sleeve picking up the sts. around armhole then, before starting, sew the right shoulder. Using no. 4 knitting needles and col. 941 pick-up 90 (94-99-104) sts. around armhole [the height of armhole measures about 19 (20-21-22) cm] and work in stockinette st. From 9th r., on both edges, decr. 1 st. every 8 r. twice, 1 st. every 6 r. 18 times. At the same time, at 23 (24-25-26) cm total height work 10 r. with col. 950, 10 r. with col. 940, 10 r. with col. 950, then cont. with col. 941. For band shaping, at 41 (44-47-50) cm total height, cont. using no. 3.5 knitting needles and work 22 r. rib 2/2 and 4 r. in tubular st. (= 7 cm), then bind off all sts. in graft st. using darning needle.

Left sleeve: work as given for right sleeve but, before sewing the shoulder, work the band around neckline as foll.: using no. 3.5 knitting needles and col. 941 pick-up 174 (180-186-192) sts. around neckline and work 7 r. rib 2/2 and 4 r. in tubular st. (=2.5 cm), then bind off the sts. in graft st. using darning needle. Sew the shoulder and sides of neckline band, then continue as given for right sleeve.

FINISHING

Bottom band: using no. 3.5 knitting needles and col. 941 pick-up 114 (120-126-132) sts. at lower edge of back and work 22 r. rib 2/2

and 4 r. in tubular st. (= 7 cm), then bind off the sts. in graft st. using darning needle. Work same band at lower edge of front. Sew undersleeve and side seams.

CAP

MATERIALS

- 50 grams each col. 950, 941, 940 SOAVE PIMA yarn
- Size 3.5 and 4 knitting needles
- Darning needle
- Skill level: easy
- Single size

STITCHES

Tubular stitch (cast-on). Rib 2/2. Stockinette stitch.

TENSION

10x10 cm = 23 sts. and 31 r. in stockinette st. using no. 4 knitting needles.

PATTERN

Using no. 3.5 knitting needles and col. 950, cast-on 122 sts. and, for band shaping, work 4 r. in tubular st. and 16 r. rib 2/2 (= 5 cm). Cont. in stockinette st. using no. 4 knitting needles, alternating colours as foll.: 12 r. with col. 950, 6 r. with col. 941, 6 r. with col. 940, 6 r. with col. 941, then cont. with col. 950. For crown shaping, at 13 cm from band, work 1 r. as foll.: * k9, k2tog *, rep. from * to * further 10 times, k1 (= 111 sts.).

Next r...: purl.

Next r...: * k8, k2tog *, rep. from * to * further 10 times, k1 (= 100 sts.).

Next r...: purl.

Next r...: * k7, k2tog *, rep. from * to * further 10 times, k1 (= 89 sts.).

Next r...: purl.

Next r...: * k6, k2tog *, rep. from * to * further 10 times, k1 (= 78 sts.).

Next r...: purl.

Next r...: * k5, k2tog *, rep. from * to * further 10 times, k1 (= 67 sts.).

Next r...: purl.

Next r...: * k4, k2tog *, rep. from * to * further 10 times, k1 (= 56 sts.).

Next r...: purl.

Next r...: * k3, k2tog *, rep. from * to * further 10 times, k1 (= 45 sts.).

Next r...: purl.

Next r...: * k2, k2tog *, rep. from * to * further 10 times, k1 (= 34 sts.).

Next r...: purl.

Next r...: * k1, k2tog *, rep. from * to * further 10 times, k1 (= 23 sts.).

Next r...: purl.

Leave 23 rem. sts. and cut the thread leaving a long tail.

FINISHING

Pass the tail in 23 sts. you have left before and, for cap shaping, pull your thread tightening it thickly; using the same thread, sew side seams of your cap.

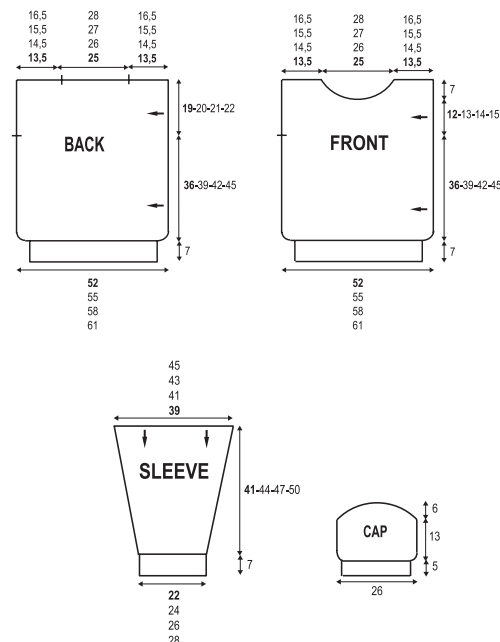

ESPAÑOL

CENTRAL STRIPED PATTERN PULLOVERS

MATERIALES

■ Hilo SOAVE PIMA, col. 941, 200 (250-300-350) g, col. 940 y 950, 50 (50-100-100) g color

■ Agujas n° 3 ½ y 4

■ Aguja lanera sin punta

■ Dificultad fácil

■ Talla 42 (44-46-48)

PUNTOS EMPLEADOS

Punto tubular (cerrar). Punto elástico 2/2.

Punto jersey derecho. Punto media para el cierre del p. tubular.

MUESTRA DEL PUNTO

10x10 cm = 23 p. y 31 vts. trabajados a punto jersey der. con las ag. n° 4.

REALIZACIÓN

Espalda: se trabaja horizontalmente, de lado a lado. Con las ag. n° 4 y el col. 941 montar 128 p. y trab. a p. jersey der. A 21 (22,5-24-25,5) cm de largo tot. trab. 10 vts. con el col. 950, 10 vts. con el col. 940, 10 vts. con el col. 950, luego pros. con el col. 941. A 52 (55-58-61) cm de largo tot. rematar todos los p.

Delantero: se trabaja horizontalmente, de lado a lado. Con las ag. n° 4 y el col. 941 montar 128 p. y trab. a p. jersey der. A 13,5 (14,5-15,5-16,5) cm de largo tot., para el escote, rematar 9 p. a la derecha luego meng. aun a la derecha, 1 p. cada 2 vts. 5 veces, 1 p. cada 4 vts. 3 veces. A 7,5 (8-8,5-9) cm del inicio del escote trab. 10 vts. con el col. 950, 10 vts. con el col. 940, 10 vts. con el col. 950, luego pros. con el col. 941 y, para completar el escote, aum. en la derecha 1 p. cada 4 vts. 3 veces, 1 p. cada 2 vts. 5 veces luego montar de nuevo 9 p. A 13,5 (14,5-15,5-16,5) cm del final del escote rematar todos los p.

Manga derecha: se trabaja recogiendo los p. alrededor de la sisa luego, antes de empezar, coser el hombro derecho. Con las ag. n° 4 y el col. 941 recoger 90 (94-99-104) p. alrededor de la sisa [la sisa mide aprox. 19 (20-21-22) cm de largo] y trab. a p. jersey der. A partir de la 9ª vta. meng. en los lados 1 p. cada 8 vts. 2 veces, 1 p. cada 6 vts. 18 veces. Al mismo tiempo, a 23 (24-25-26) cm de largo tot. trab. 10 vts. con el col. 950, 10 vts. con el col. 940, 10 vts. con el col. 950, luego pros. con el col. 941. A 41 (44-47-50) cm de largo tot., para la orilla, pros con las ag. n° 3 ½ y trab. 22 vts. a p. elástico 2/2 y 4 vts. a p. tubular, igual a 7 cm, luego cerrar los p. con la aguja lanera a p. media.

Manga izquierda: se trabaja como la manga derecha pero, antes de coser el hombro, trab. la orilla alrededor del escote del modo sig.: con las ag. n° 3 ½ y el col. 941 recoger 174 (180-186-192) p. alrededor del escote y trab. 7 vts. a p. elástico 2/2 y 4 vts. a p. tubular, igual a 2,5 cm, luego cerrar los p. con la aguja lanera a p. media. Coser el hombro y los lados de la orilla en el escote luego pros. como se ha indicado para la manga derecha.

REMATE Y CONFECCIÓN

Orilla de abajo: con las ag. n° 3 ½ y el col. 941 recog. 114 (120-126-132) p. en la parte baja de la espalda y trab. 22 vts. a p.

elástico 2/2 y 4 vts. a p. tubular, igual a 7 cm, luego cerrar los p. con la aguja lanera a p. media. Trab. una orilla igual para la parte baja del delantero. Coser los bajos de las mangas y los lados.

GORRO

MATERIALES

■ Hilo SOAVE PIMA, col. 950, 941, 940, 50 g de cada color

■ Agujas n° 3 ½ y 4

■ Aguja

■ Dificultad fácil

■ Talla única

PUNTOS EMPLEADOS

Punto tubular (inicio). Punto elástico 2/2.

Punto jersey derecho.

MUESTRA DEL PUNTO

10x10 cm = 23 p. y 31 vts. trabajados a punto jersey der. con las ag. n° 4.

REALIZACIÓN

Con las ag. n° 3 ½ y el col. 950 montar 122 p. y, para la orilla, trab. 4 vts. a p. tubular y 16 vts. a p. elástico 2/2, igual a 5 cm. Pros. con las ag. n° 4 a p. jersey der. alternando los colores del modo sig.: 12 vts. con el col. 950, 6 vts. con el col. 941, 6 vts. con el col. 940, 6 vts. con el col. 941 luego pros. con el col. 950. A 13 cm de la orilla, para el casquete, trab. 1 vta. del modo sig.: * 9 p. der., 2 p. juntos al der. *, rep. de * a * aun 10 veces, 1 p. der. (= 111 p.).

VTA. sig.: al rev.

VTA. sig.: * 8 p. der., 2 p. juntos al der. *, rep. de * a * aun 10 veces, 1 p. der. (= 100 p.).

VTA. sig.: al rev.

VTA. sig.: * 7 p. der., 2 p. juntos al der. *, rep. de * a * aun 10 veces, 1 p. der. (= 89 p.).

VTA. sig.: al rev.

VTA. sig.: * 6 p. der., 2 p. juntos al der. *, rep. de * a * aun 10 veces, 1 p. der. (= 78 p.).

VTA. sig.: al rev.

VTA. sig.: * 5 p. der., 2 p. juntos al der. *, rep. de * a * aun 10 veces, 1 p. der. (= 67 p.).

VTA. sig.: al rev.

VTA. sig.: * 4 p. der., 2 p. juntos al der. *, rep. de * a * aun 10 veces, 1 p. der. (= 56 p.).

VTA. sig.: al rev.

VTA. sig.: * 3 p. der., 2 p. juntos al der. *, rep. de * a * aun 10 veces, 1 p. der. (= 45 p.).

VTA. sig.: al rev.

VTA. sig.: * 2 p. der., 2 p. juntos al der. *, rep. de * a * aun 10 veces, 1 p. der. (= 34 p.).

VTA. sig.: al rev.

VTA. sig.: * 1 p. der., 2 p. juntos al der. *, rep. de * a * aun 10 veces, 1 p. der. (= 23 p.).

VTA. sig.: al rev.

Dejar en espera los 23 p. restantes y cortar el hilo dejando una hebra larga.

REMATE Y CONFECCIÓN

Pasar la hebra de hilo por los 23 p. en espera del gorro y tirar apretando para que quede tupido; con lo mismo hilo coser los lados del gorro.

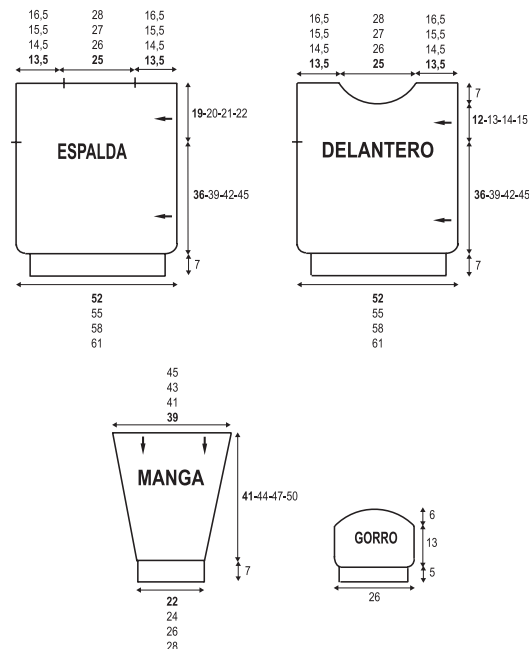

DEUTSCH

PULLI MIT STREIFEN IN DER MITTE MAN BENÖTIGT

- Garn SOAVE PIMA, Fb 941, g 200 (250-300-350), Fb 940 und 950, g 50 (50-100-100) pro Fb
- Stricknadeln Nr 3,5 und 4
- 1 stumpfe Wollnadel
- Schwierigkeitsgrad: einfach
- Größe 42 (44-46-48)

GRUNDMUSTER

Italienische Rundmaschen (Abschluss).
Rippenmuster 2/2. Glatte rechte
Maschen. Maschenstich für den
Abschluss der Ital Rundm.

MASCHENPROBE

10x10 cm = 23 M und 31 R mit den Nd Nr
4 glatt re gestr.

AUSFÜHRUNG

Rückenteil: man arbeitet horizontal, von
Seite zu Seite. Mit den Nd Nr 4 und mit dem
Garn Fb 941 128 M anschl und glatt re str.
Nach insgesamt 21 (22,5-24-25,5) cm 10
R mit der Fb 950, 10 R mit der Fb 940, 10
R mit der Fb 950 str, dann mit der Fb 941
weiterstr. Nach insgesamt 52 (55-58-61) cm
alle M abk.

Vorderteil: man arbeitet horizontal, von
Seite zu Seite. Mit den Nd Nr 4 und mit dem
Garn Fb 941 128 M anschl und glatt re str.
Nach insgesamt 13,5 (14,5-15,5-16,5) cm,
für den Halsausschnitt, rechts 9 M abk,
dann rechts noch 1 M alle 2 R 5x, 1 M alle
4 R 3x abn. Nach 7,5 (8-8,5-9) cm ab dem
Halsausschnitt 10 R mit der Fb 950, 10 R
mit der Fb 940, 10 R mit der Fb 950 str,
dann mit der Fb 941 weiterstr und um den
Halsausschnitt zu vervollständigen, rechts 1
M alle 4 R 3x, 1 M alle 2 R 5x aufn, dann 9
M neu dazu anschl. Nach 13,5 (14,5-15,5-
16,5) cm vom Ende des Halsausschnittes
alle M abk.

Rechter Ärmel: man beginnt indem
die M um den Armausschnitt herum
aufgenommen werden, zuvor jedoch die
rechte Schulter zusammennähen. Mit den
Nd Nr 4 und mit dem Garn Fb 941 90 (94-
99-104) M rund um den Armausschnitt aufn
[der Armausschnitt ist zirka 19 (20-21-22)
cm hoch] und glatt re str. Ab der 9. R an
den Seiten 1 M alle 8 R 2x, 1 M alle 6 R 18x
abn. Gleichzeitig nach insgesamt 23 (24-25-
26) cm Höhe 10 R mit der Fb 950, 10 R mit
der Fb 940, 10 R mit der Fb 950 str, dann
mit der Fb 941 weiterstr. Nach insgesamt
41 (44-47-50) cm Höhe, für das Bord mit
den Nd Nr 3,5 weiterstr, 22 R im Rippenmst
2/2 und 4 R Ital Rundm, gleich 7 cm, dann
die M mit der Wollnd und mit Maschenstich
schließen.

Linker Ärmel: gleich arb wie der rechte
Ärmel, bevor die Schulter zusammengenäht
wird, das Bord um den Halsausschnitt
folg arb: mit den Nd Nr 3,5 und mit der Fb
941 174 (180-186-192) M rund um den
Halsausschnitt aufn, 7 R im Rippenmst 2/2
und 4 R Ital Rundm str, gleich 2,5 cm, dann
die M mit der Wollnd und mit Maschenstich
schließen. Die Schulter und die Seiten
am Halsausschnittbord nähen, dann so
weiterarb wie in der Anleitung für den
rechten Ärmel.

AUSARBEITUNG UND FERTIGSTELLUNG

Bord unten: mit den Nd Nr 3,5 und mit
der Fb 941 114 (120-126-132) M am
Saum unten am Rückenteil aufn, 22 R
im Rippenmst 2/2 und 4 R Ital Rundm
str, gleich 7 cm, dann die M mit der
Wollnd und mit Maschenstich schließen.
Ein gleiches Bord unten am Vorderteil
arb. Die Unterärmel und die Seiten
zusammennähen.

MÜTZE

MAN BENÖTIGT

- Garn SOAVE PIMA, Fb 950, 941, 940, g
50 pro Fb
- Stricknadeln Nr 3,5 und 4
- 1 stumpfe Wollnadel
- Schwierigkeitsgrad: einfach
- Einheitsgröße

GRUNDMUSTER

Italienische Rundmaschen (Anschlag).
Rippenmuster 2/2. Glatte rechte Maschen.

MASCHENPROBE

10x10 cm = 23 M und 31 R mit den Nd Nr
4 glatt re gestr.

AUSFÜHRUNG

Mit den Nd Nr 3,5 und mit der Fb 950 122 M
anschl, für das Bord 4 R Ital Rundm und 16
R im Rippenmst 2/2 str, gleich 5 cm. Mit den
Nd Nr 4 glatt re weiterstr, die Fb folg abw:
12 R mit der Fb 950, 6 R mit der Fb 941, 6 R mit
der Fb 940, 6 R mit der Fb 941, dann mit der
Fb 950 weiterstr. Nach 13 cm ab dem Bord,
für die Kappe 1 R folg arb: *9 M re, 2 M re
zus*, von* bis* noch 10x, 1 M re (= 111 M).

Folg R: li str.

**Folg R: *8 M re, 2 M re zus*, von* bis* noch
10x, 1 M re (= 100 M).**

Folg R: li str.

**Folg R: *7 M re, 2 M re zus*, von* bis* noch
10x, 1 M re (= 89 M).**

Folg R: li str.

**Folg R: *6 M re, 2 M re zus*, von* bis* noch
10x, 1 M re (= 78 M).**

Folg R: li str.

**Folg R: *5 M re, 2 M re zus*, von* bis* noch
10x, 1 M re (= 67 M).**

Folg R: li str.

**Folg R: *4 M re, 2 M re zus*, von* bis* noch
10x, 1 M re (= 56 M).**

Folg R: li str.

**Folg R: *3 M re, 2 M re zus*, von* bis* noch
10x, 1 M re (= 45 M).**

Folg R: li str.

**Folg R: *2 M re, 2 M re zus*, von* bis* noch
10x, 1 M re (= 34 M).**

Folg R: li str.

**Folg R: *1 M re, 2 M re zus*, von* bis* noch
10x, 1 M re (= 23 M).**

Folg R: li str.

Die restl 23 M stilllegen und den Fd brechen
dabei ein langes Stück Fd zum Nähen
überstehen lassen.

AUSARBEITUNG UND FERTIGSTELLUNG

Den Fd durch die 23 M führen, den Fd satt
anziehen und mit dem gleichen Fd die beiden
Seiten an der Mütze zusammennähen.

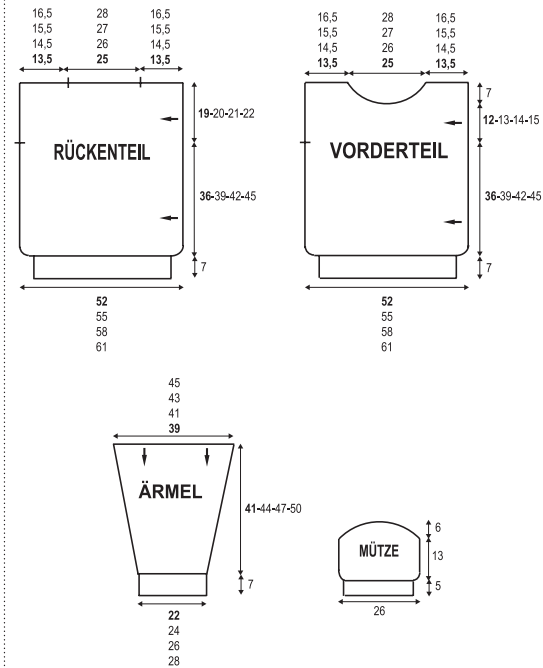

SVENSKA

TRÖJA MED MITTENRÄNDER

MATERIAL

■ Garn SOAVE PIMA färg 941: 4 (5-6-7-8-9-10-11) nystan, färg 940: 1 nystan för alla storlekar och 950: 1 (1-1-1-1-2-2-2) nystan

■ Stickor nr 3,5 och 4

■ Stoppnål med rundad spets

■ Storlek: 38 (40-42-44-46-48-50-52)

■ Plaggets längd: 62 (64-66-68-70-72-74-76)

■ Plaggets bredd: 52 (55-58-61-64-67-70-73)

STICKSÄTT

Resårstickning 2 rm 2 am, slätstickning

STICKFASTHET

10x10 cm = 23 maskor och 31 varv slätstickning med stickor nr 4.

BESKRIVNING

Bakstycke: arbetet stickas vågrätt från sida till sida. Lägg upp 128 (136-144-154-164-172-168-180-186) m med st nr 4 och färg 941 och sticka slätstickning. När arbetet mäter 21 (22,5-24-25,5-27-28,5-30-31,5) cm totalt, sticka 10 v med svart 950, 10 v med vit 940, 10 v med svart 950 och fortsätt därefter med beige 941 igen. När arbetet mäter 52 (55-58-61-64-67-70-73) cm totalt, maska av samtliga m.

Framstycke: framstycke stickas vågrätt från sida till sida, fram och tillbaka. Lägg upp 128-(136-144-154-164-172-168-180-186) m med st nr 4 och färg beige 941 och sticka slätstickning. När arbetet mäter 13,5 (14,5-15,5-16,5-17,5-18,5-19,5-20,5) cm totalt, maska av 9 m till höger för halsringningen och minska därefter ytterligare till höger 1 m vartannat v 5 gånger, 1 m vart 4:e v 3 gånger. När arbetet mäter 7,5 (8-8,5-9-9,5-10-10,5-11) cm från början av halsringningen sticka 10 v med svart 950, 10 v med vit 940, 10 v med svart 950 och fortsätt därefter med beige 941. Gör klart halsringningen genom att öka till höger 1 m vart 4:e v 3 gånger, 1 m vartannat v 5 gånger. När arbetet mäter 7,5 (8-8,5-9-9,5-10-10,5-11) från färgänden lägg på nytt upp 9 m för att forma klart halsringningen. Fortsätt sticka i slätstickning tills arbetet mäter 13,5 (14,5-15,5-16,5-17,5-18,5-19,5-20,5) cm från slutet av halsringningen och maska av samtliga maskor.

Höger ärm: sy ihop höger axel och plocka därefter upp m runt höger ärmhål. Plocka med st nr 4 och färg beige 941 upp 90 (94-99-104-109-114-119-124) m runt ärmhålet [ärmhålet mäter cirka 19 cm (20-21-22-23-24-25-26)] och sticka slätstickning fram och tillbaka. Från det 9:e v minska 1 m vart 8:e v 2 gånger, 1 m vart 6:e v 18 gånger i varje sida. När arbetet mäter 23 (24-25-26-27-28-29-30) cm totalt, sticka 10 v med svart 950, 10 v med vit 940, 10 v med svart 950, fortsätt därefter med beige 941. När arbetet mäter 41 cm (44-47-50-52-54-56-58) totalt, byt till stickor nr 3,5 och sticka 24 v resårstickning (2 rm 2 am), motsvarande totalt 7 cm för kanten och maska av.

Halsringningen och vänster ärm: nästa steg är att sticka halsringningens resårkant. Plocka upp 174 (179-184-189-194-198-204-209) m med st nr 3,5 och färg beige

941 runt halsringningen och sticka 12 v resårstickning (2 rm 2 am) motsvarande 2,5 cm och maska därefter av. Sy ihop axeln och kanternas sidor på halsringningen och fortsätt sedan med vänster ärm som stickas på samma sätt som höger ärm.

RESÅRKANT OCH MONTERING

Nedre kant: plocka upp 114 (120-126-132-138-144-150-156) m längst ner på bakstycket med st nr 3,5 med färg beige 941 och sticka 24 v resårstickning (2 rm 2 am), motsvarande 7 cm och maska därefter av. Sticka en till kant på samma sätt längst ner på framstycket. Sy undersärmsömmarna och sidsömmarna.

MÖSSA

MATERIAL

■ Garn SOAVE PIMA färg 950, 941,

940:50 gr per färg

■ Stickor nr 3,5 och 4

■ Stoppnål med rundad spets

■ Svårighetsgrad: lätt

■ One-size

STICKSÄTT

Resårstickning 2 rm 2 am, slätstickning

STICKFASTHET

10x10 cm = 23 maskor och 31 varv slätstickning med stickor nr 4.

BESKRIVNING

Lägg upp 122 m med st nr 3,5 med färg svart 950 och sticka 18 v resårstickning (2 rm 2 am), motsvarande 5 cm för kanten fram och tillbaka. Byt till stickor nr 4 och sticka slätstickning genom att alternera färgerna på följande sätt: 12 v med svart 950, 6 v med beige 941, 6 med vit 940, 6 v med beige 941 och fortsätt därefter med svart 950. När arbetet mäter 13 cm från kanten, sticka 1 v på följande sätt för mössans kulle: * 9 rm, 2 rm tills * upprepa från * till * ytterligare 10 gånger, 1 rm (= 111 m). Följ sedan beskrivningen varv för varv.

F v: am.

F v: * 8 rm, 2 rm tills * upprepa från * till * ytterligare 10 gånger, 1 rm (= 100 m).

F v: am.

F v: * 7 rm, 2 rm tills * upprepa från * till * ytterligare 10 gånger, 1 rm (= 89 m).

F v: am.

F v: * 6 rm, 2 rm tills * upprepa från * till * ytterligare 10 gånger, 1 rm (= 78 m).

F v: am.

F v: * 5 rm, 2 rm tills * upprepa från * till * ytterligare 10 gånger, 1 rm (= 67 m).

F v: am.

F v: * 4 rm, 2 rm tills * upprepa från * till * ytterligare 10 gånger, 1 rm (= 56 m).

F v: am.

F v: * 3 rm, 2 rm tills * upprepa från * till * ytterligare 10 gånger, 1 rm (= 45 m).

F v: am.

F v: * 2 rm, 2 rm tills * upprepa från * till * ytterligare 10 gånger, 1 rm (= 34 m).

F v: am.

F v: * 1 rm, 2 rm tills * upprepa från * till * ytterligare 10 gånger, 1 rm (= 23 m).

F v: am.

Lämna de 23 m vilande. Klipp av tråden och lämna en lång tråd kvar.

MONTERING

Dra tråden igenom de vilande 23 m på

mössan, dra åt hårt och sy kanterna med samma tråd.

